



minimodus

AUTOMATION FOR SWING GATES
WITH LEAVES UP TO 2 M - 250 KG



MiniModus

Automation für Drehtore Max. Flügelmaße 2 m - 250 kg

FLEXIBLE INSTALLATION

Die Automatisierung mit Schwenkarm MiniModus ist für Drehtore mit einer max. Flügellänge von 2 m und einem max. Gewicht von 250 kg vorgesehen.

Der Antrieb ist nur 155 mm breit und lässt sich auch dann befestigen, wenn wenig Platz zur Verfügung steht. Die Geometrie des Schwenkarms gewährleistet die Installation auch auf sehr großen Säulen mit einem Abstand zwischen der Flügelachse und der Befestigungsoberfläche des Antriebs bis zu 240 mm.

KOMPAKT UND SICHER

MiniModus enthält die elektronische Steuerung und die Aufnahme der Batterien, die den Betrieb auch bei mehrstündigem Stromausfall gewährleisten.

Wie bei allen KINGgates-Produkten bietet auch diese Baureihe eine einfache und effiziente Entriegelung sowie eine rasche und bequeme Befestigung des Antriebs an der Säule und am Tor.

Dank der verschraubbaren Bügel entfällt darüber hinaus jede Art von Verschweißung.

SMART TRADITIONAL ELECTRONICS

Die Steuerung STARG8 vereinfacht die Arbeit der Installationstechniker enorm und gewährleistet höchste Leistung im Rahmen von Sicherheit, Lebensdauer und Installationsgeschwindigkeit. Eine einzige Programmiermethode beschleunigt die Inbetriebnahme der Automatisierung und sorgt für eine einfache und praktische Verwaltung.

STARG8

Eine 24 V-Steuerung und eine 230 V-Steuerung, für alle Motoren für Schiebe- und Drehtore.

Praktische Einstellungen über Trimmer, Programmierung des selbsterlernenden Hubwegs mit nur einer Taste, Diagnose-LED für die Einstellung der Betriebsfunktionen. Verwaltung der Verzögerungen, Regelung der Geschwindigkeit und Hinderniserkennung in allen Versionen enthalten. Kunststoffabdeckung mit beschrifteten Schildern und Ersatzsicherungen.



1.

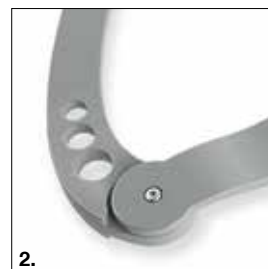

2.



3.

1. STEUERUNG

Rasche Regelung mittels Trimmer und Dip-Schalter, Programmierung mit Selbstlernfunktion

2. SCHWENKARM

Robuster Schwenkarm aus Aluminiumdruckguss mit Schnittschutz

3. MECHANISCHER ENDANSCHLAG

Solider Endschalter aus Stahl, einstellbar

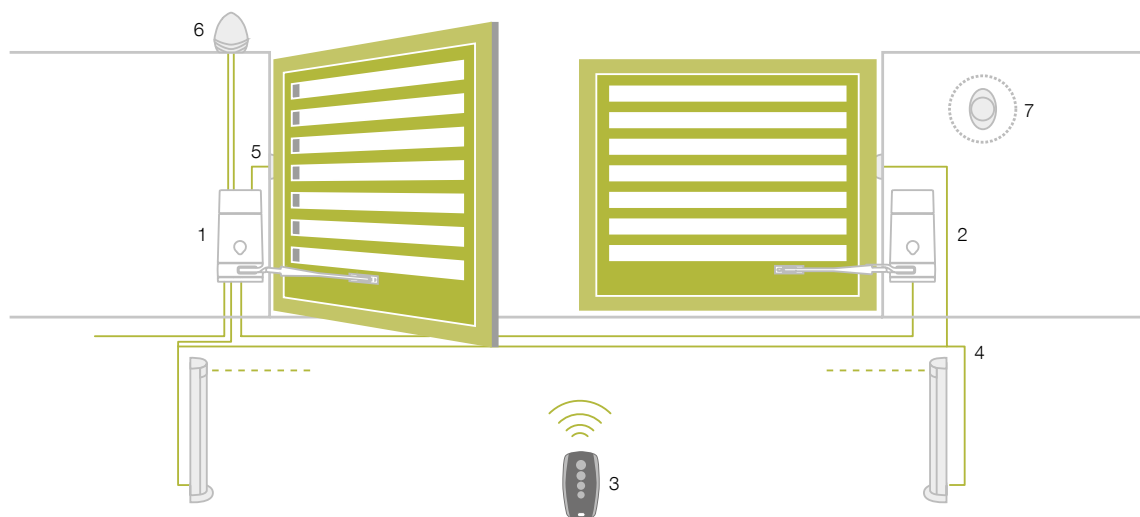

STANDARDANLAGE

1. Motor MiniModus MA
2. Motor MiniModus SL
3. Sender
4. Lichtschranken in Säule
5. Lichtschranken
6. Blinkleuchte
7. Schlüsseltaster oder digitales Codeschloss

READY FOR



TECHNISCHE EIGENSCHAFTEN

Art. Nr.		MINIMODUS
Netzspeisung	(V AC 50 Hz)	230
Versorgung Motor	(V DC)	24
Max. Leistungsaufnahme	(W)	250
Laufzeit	(rpm)	1
Drehmoment max	(Nm)	150
Arbeitszyklus	(%)	50
Schutzart	(IP)	44
Betriebstemperatur	(°C)	-20 ÷ +55
Gewicht Antrieb	(kg)	6,2
Maße des Antriebs	(mm)	155x253x314 h

MINIMODUS

Art. Nr.	Motor	Platine	Funkempfänger	Mechanische Endanschläge	Befestigungssatz	Schwenkarm	Max. Flügelmaße
MiniModus SL	24 V DC	-	-	• (1)	•	•	2 m - 250 kg
MiniModus MA	24 V DC	STARG8 24	•	• (1)	•	•	2 m - 250 kg

MINIMODUS KIT

Art. Nr.	MINIMODUS MA	MINIMODUS SL	STYLO 4K	IDEA 24 PLUS	VIKY 30	NOVO LT 24 PLUS	NOVO PH 180	TAB	Max. Flügelmaße
MiniModus Kit 24	•	•	• (2)	•	•			•	2 m - 250 kg
MiniModus Kit 24 LT	•	•	• (1)		•				2 m - 250 kg
MiniModus Kit 24 NV	•	•	• (2)			•	•	•	2 m - 250 kg



MINIMODUS MA



MINIMODUS SL



STYLO 4K



IDEA 24 PLUS



VIKY 30



TAB



NOVO LT 24 PLUS



NOVO PH 180





LOCK HO
12 V Elektroschloss
Senkrecht



LOCK VE
12 V Elektroschloss
waagrecht



BAT M016
Batterie 24 V 1,6 Ah



BAT K3
Ladeplatte für Batterie
BAT M016



STARG8 24
Ersatzsteuerung
24 V DC

EINSATZGRENZEN

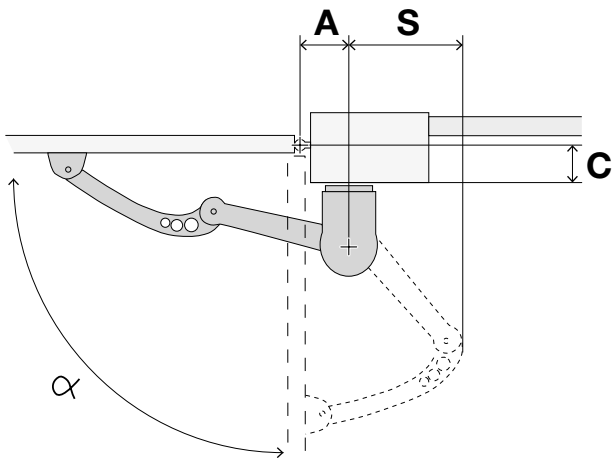

A	C	S	α
130	30	60	95
180	30	110	105
135	60	65	95
195	60	125	105
140	90	70	95
205	90	135	105
140	120	75	95
220	120	155	105
145	150	80	95
230	150	170	105
150	180	85	95
250	180	185	105
165	210	100	95
205	240	170	95

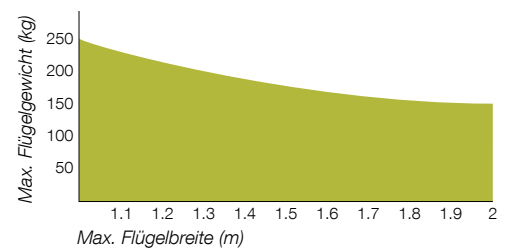
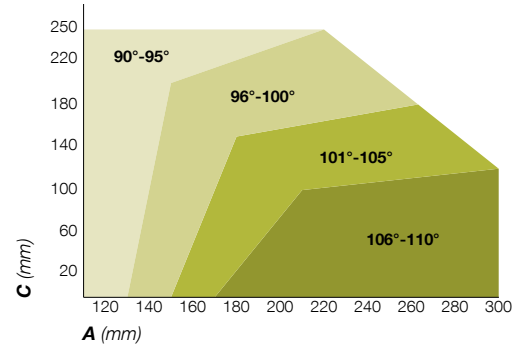

THE KING SPECIALIST



App KINGspecialist für Installationstechniker

Die App KINGspecialist ermöglicht die Vervollständigung aller Setup-Phasen direkt über Smartphone oder Tablet.

Dank des Wi-Fi-Moduls, das am Anschluss der Steuerung STARG8 installiert wird, lassen sich alle Funktionen der Elektronik KING Smart Traditional auf einfache und intuitive Weise verwalten. Die App stellt auch neue Funktionen bereit, etwa die Programmierung der Instandhaltungsarbeiten der Anlage, das Check-up der Zentrale und die Verwaltung der Fernsteuerungen.



KGFL-MINIMODUS/DE/00

KINGgates stützt sich auf ein Netzwerk von erfahrenen Installationstechnikern und Profis.

KINGspecialist – das Programm für Installationstechniker, Qualität von KINGgates als Merkmal der Dienstleistungen. Installationsfreundliche Innovationen und nachhaltige Aktualisierung für gemeinsames Wachstum.



KINGgates
www.king-gates.com

KING GATES srl
Via A. Malignani 42
33077 Sacile (PN) Italy
Ph. +39 0434 737082
Fax +39 0434 786031
info@king-gates.com