

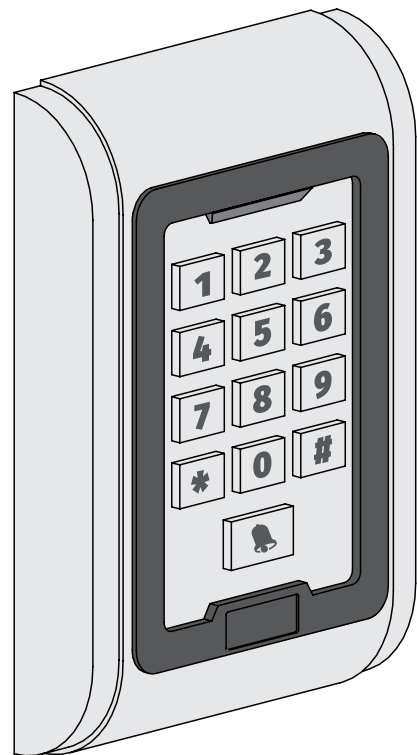

# TEC100

HANDBUCH / INSTALLATIONS ANLEITUNG









# 00. INHALT

## INDEX

<b>01. SICHERHEITSHINWEIS</b>	<b>1B</b>
<b>02. TEC100</b>	
TECHNISCHE EIGENSCHAFTEN	4A
<b>03. INSTALLATION</b>	
ZU BEFOLGENDE SCHRITTE	5A
<b>04. AKUSTISCH OPTISCHE ANWEISUNGEN</b>	
TÖNE UND LIGHTER	6A
<b>05. PROGRAMMIERUNG</b>	
PROGRAMMIERMODUS	6A
ANFANGS KONFIGURATION	6B
MASTER CODE	6B
BENUTZER	6B
ÖFFNUNG DES TORES	7A
FUNKTIONSART	7A
EINGABE MITKARTE ODER PIN	7B
KARTE UND PIN EINGABE	8A
KARTE EINGANG	8B
ALLE BENUTZER LÖSCHEN	9A
TOR RELAIS AUSLÖSEZEIT	9A
TASTATURPERRE UND DEFEKTEN EINSTELLUNGEN	9B
ZUGRIFFSKONTROLLE DURCH CODE (MCA)	10A
<b>06. ANSCHLÜSSE</b>	
BESCHREIBUNG DES HAUPTKABELS	11
ANSCHLUSS SCHEMA	12

# 01. SICHERHEITSINFORMATION

	Dieses Produkt wird in Übereinstimmung mit den Sicherheitsnormen der Europäischen Gemeinschaft (EC) zertifiziert.
	Dieses Produkt entspricht der Richtlinie 2011/65/EU des Europäischen Parlaments und des Rates zur Beschränkung der Verwendung bestimmter gefährlicher Stoffe in elektrischen und elektronischen Geräten sowie der delegierten Richtlinie (EU)2015/863 der Kommission.
	(Anzuwenden in Ländern mit Recycling-Systemen). Diese Kennzeichnung auf dem Produkt oder der Literatur gibt an, dass das Produkt und elektronisches Zubehör (Ladegerät, USBKabel, elektronisches Material, Handsender usw.) sollten nicht mit dem Hausmüll am Ende seiner Nutzungsdauer entsorgt werden. Um mögliche Schäden für die Umwelt oder der menschlichen Gesundheit durch unkontrollierte Abfallentsorgung zu vermeiden, trennen Sie diese Elemente von anderen Arten von Müll und entsorgen Sie die nachhaltige Wiederverwertung um stofflichen Ressourcen zu fördern. Private Nutzer sollten den Händler, bei dem sie das Produkt gekauft haben oder die Nationale Umweltbehörde kontaktieren um Einzelheiten darüber, wo und wie sie diese Produkte für eine umweltfreundliche Weise recyceln, wiederverwerten können. Gewerbliche Nutzer sollten sich an ihren Lieferanten wenden und die Allgemeinen Bedingungen des Kaufvertrages prüfen. Dieses Produkt und deren elektronische Zubehörteile dürfen nicht mit anderen gewerblichen Abfällen Müll gemischt werden.
	Diese Kennzeichnung weist darauf hin, dass Batterien am Ende ihrer Nutzungsdauer nicht wie andere Haushaltsabfälle entsorgt werden dürfen. Batterien sollten zum Recycling an separaten Sammelstellen abgegeben werden.
	Die verschiedenen Arten von Verpackungen (Karton, Kunststoff usw.) müssen für das Recycling getrennt gesammelt werden. Trennen Sie Verpackungen und recyceln Sie sie verantwortungsbewusst.
	Diese Kennzeichnung zeigt an, dass das Produkt und elektronisches Zubehör ab. (Ladegerät, USB-Kabel, elektronische Geräte, Steuerungen, etc.), einer elektrischen Entladungen unterliegen. Seien Sie vorsichtig beim Umgang mit dem Produkt und achten Sie auf alle Sicherheitsbestimmungen in diesem Handbuch.

# 01. SICHERHEITSINFORMATION

## **ALLGEMEINE HINWEISE**

- Dieses Handbuch enthält wichtige Informationen zur Sicherheit und Gebrauch. Lesen Sie alle Anweisungen sorgfältig durch, bevor Sie mit der Installation / Verwendung beginnen, und bewahren Sie dieses Handbuch an einem sicheren Ort auf, damit Sie es bei Bedarf jederzeit abrufen können.
- Dieses Produkt ist nur zur Verwendung wie in diesem Handbuch beschrieben vorgesehen. Jede andere Anwendung oder Operation, die nicht berücksichtigt wird, ist ausdrücklich untersagt, da dadurch das Produkt beschädigt werden und/oder Personen gefährdet werden können, die zu schweren Verletzungen führen können.
- Dieses Handbuch richtet sich in erster Linie an professionelle Installateure und entbindet nicht die Verantwortung des Benutzers, den Abschnitt "Anwendungsnormen" zu lesen, um die korrekte Funktion des Produkts sicherzustellen.
- Die Installation und Reparatur dieses Geräts darf nur von qualifizierten und erfahrenen Technikern durchgeführt werden, um sicherzustellen, dass alle diese Verfahren in Übereinstimmung mit den geltenden Gesetzen und Bestimmungen ausgeführt werden. Nicht professionellen und unerfahrenen Benutzern ist es ausdrücklich untersagt, Maßnahmen zu ergreifen, es sei denn, dies wird von spezialisierten Technikern ausdrücklich verlangt.
- Installationen müssen häufig überprüft werden, um Unwucht und Anzeichen von Verschleiß, Kabel, Federn, Scharnieren, Rädern, Stützen oder anderen mechanischen Montageelementen zu überprüfen.
- Nutzen Sie das Gerät nicht, wenn Reparaturen oder Einstellungen erforderlich sind.
- Bei Wartung, Reinigung und Austausch von Teilen muss das Produkt von der Stromversorgung getrennt werden. Dies gilt auch für alle Vorgänge, bei denen die Produktabdeckung geöffnet werden muss.
- Die Verwendung, Reinigung und Wartung dieses Produkts kann von Personen ab 8 Jahren und von Personen, deren körperliche, sensorische oder geistige Leistungsfähigkeit eingeschränkt ist, oder von Personen ohne Kenntnis der Funktionsweise des Produkts, sofern vorhanden, durchgeführt werden die Beaufsichtigung oder Anweisung von Personen, die Erfahrung mit der Verwendung des Produkts auf sichere Weise haben und die damit verbundenen Gefahren verstehen.
- Kinder sollten nicht mit dem Produkt oder Öffnungsvorrichtungen

- spielen, um ein unbeabsichtigtes Auslösen der motorisierten Tür oder des Tores zu verhindern.
- Wenn das Stromkabel beschädigt ist, muss es durch den Hersteller, den Kundendienst oder ähnlich qualifiziertes Personal ersetzt werden, um Gefahren zu vermeiden.
- Beim Entfernen der Batterie muss das Gerät vom Stromnetz getrennt werden.
- Achten Sie darauf, dass durch die Öffnungsbewegung des angetriebenen Teils eine Blockierung zwischen dem angetriebenen Teil und den angrenzenden festen Teilen vermieden wird.

## **HINWEISE FÜR DEN INSTALLATEUR**

- Bevor Sie mit den Installationsverfahren beginnen, stellen Sie sicher, dass Sie über alle Geräte und Materialien verfügen, die für die Installation des Produkts erforderlich sind.
- Sie sollten sich den Schutzindex (IP) und die Betriebstemperatur notieren, um sicherzustellen, dass er für den Installationsort geeignet ist.
- Stellen Sie dem Benutzer das Produkthandbuch zur Verfügung und informieren Sie ihn, wie im Notfall damit umzugehen ist.
- Wenn der Automatismus an einem Tor mit einer Fußgängertür installiert ist, muss ein Türverriegelungsmechanismus installiert werden, während das Tor in Bewegung ist.
- Installieren Sie das Produkt nicht "verkehrt herum" oder durch Elemente, die sein Gewicht nicht tragen. Fügen Sie bei Bedarf an strategischen Punkten Halterungen hinzu, um die Sicherheit des Automatismus zu gewährleisten.
- Installieren Sie das Produkt nicht in explosionsgefährdeten Bereichen.
- Die Sicherheitseinrichtungen müssen die möglichen Quetsch-, Schnitt-, Transport- und Gefahrenbereiche der motorisierten Tür oder des Tores schützen.
- Stellen Sie sicher, dass die zu automatisierenden Elemente (Tore, Türen, Fenster, Jalousien usw.) einwandfrei funktionieren und ausgerichtet und eben sind. Stellen Sie außerdem sicher, dass sich die erforderlichen mechanischen Anschläge an den entsprechenden Stellen befinden.
- Die elektronische Steuerung muss an einem Ort installiert werden, der vor Flüssigkeiten (Regen, Feuchtigkeit usw.), Staub und Schädlingen geschützt ist.
- Sie müssen die verschiedenen elektrischen Kabel durch Schutzschläuche

# 01. SICHERHEITSINFORMATION

verlegen, um sie vor mechanischen Belastungen, im Wesentlichen am Stromkabel, zu schützen. Bitte beachten Sie, dass alle Kabel von unten in den Steuerungskasten eingehen müssen.

- Wenn der Automatismus in einer Höhe von mehr als 2,5m über dem Boden oder einer anderen Zugangsebene installiert werden soll, müssen die Mindestanforderungen für Sicherheit und Gesundheitsschutz für den Einsatz von Arbeitsmitteln durch die Arbeiter bei der Arbeit des Unternehmens beachtet werden. Richtlinie 2009/104 EG des Europäischen Parlaments und des Rates vom 16. September 2009.
- Bringen Sie das permanente Etikett für die manuelle Freigabe so nah wie möglich am Mechanismus an.
- An den stationären Stromversorgungsleitungen des Produkts muss ein Trennmittel, wie z. B. ein Schalter oder ein Trennschalter an der Schalttafel, gemäß den Installationsvorschriften vorgesehen sein.
- Wenn für das zu installierende Produkt eine Stromversorgung mit 230V oder 110V erforderlich ist, stellen Sie sicher, dass der Anschluss an eine Schalttafel mit Erdungsanschluss erfolgt.
- Das Produkt wird nur mit Niederspannungssicherheit mit elektronischer Steuerung betrieben. (nur bei 24V Motoren).
- Teile/Produkte mit einem Gewicht von mehr als 20 kg müssen wegen der Verletzungsgefahr mit besonderer Vorsicht gehandhabt werden. Die Verwendung geeigneter Hilfssysteme zum Bewegen oder Heben schwerer Gegenstände wird empfohlen.
- Achten Sie besonders auf die Gefahr von herabfallenden Gegenständen oder unkontrollierten Bewegungen von Türen/Toren während der Installation oder des Betriebs dieses Produkts.

## HINWEISE AN DEN BENUTZER

- Bewahren Sie dieses Handbuch an einem sicheren Ort auf, an dem Sie sich bei Bedarf jederzeit informieren können.
- Wenn das Produkt ohne Vorbereitung mit Flüssigkeiten in Kontakt kommt, muss es sofort vom Strom getrennt werden, um Kurzschlüsse zu vermeiden, und einen qualifizierten Techniker hinzuziehen.
- Vergewissern Sie sich, dass der Installateur Ihnen das Produkthandbuch zur Verfügung gestellt und Sie informiert hat, wie Sie im Notfall mit dem Produkt umgehen.
- Wenn das System repariert oder modifiziert werden muss, entsperren

Sie das Gerät, schalten Sie die Stromversorgung aus und nutzen Sie es erst wieder, wenn alle Sicherheitsbedingungen erfüllt sind.

- Im Falle eines Auslösens von Leistungsschaltern oder einem Ausfall der Sicherung, lokalisieren Sie die Störung und beheben, bevor der Leistungsschalter zurückgesetzt oder die Sicherung ausgetauscht wird. Wenn die Störung nicht anhand dieses Handbuchs repariert werden kann, wenden Sie sich an einen Techniker.
- Halten Sie den Aktionsbereich des motorisierten Tor während der Bewegung frei und erzeugen Sie keinen Widerstand gegen die Bewegung.
- Nehmen Sie keine Arbeiten an den mechanischen Elementen oder Scharnieren vor, wenn sich das Produkt in Bewegung befindet.

## VERANTWORTUNG

- Der Lieferant lehnt jegliche Haftung ab, wenn:
  - produktausfall oder Verformung durch unsachgemäße Installation, Verwendung oder Wartung!
  - wenn die Sicherheitsvorschriften bei der Installation, Verwendung und Wartung des Produkts nicht beachtet werden.
  - wenn die Anweisungen in diesem Handbuch nicht befolgt werden.
  - wenn Schäden entstehen durch unbefugte Änderungen.
  - In diesen Fällen erlischt die Garantie.

## **MOTORLINE ELECTROCELOS SA.**

Travessa do Sobreiro, nº29  
4755-474 Rio Côvo (Santa Eugénia)  
Barcelos, Portugal

## LEGENDE SYMBOLE



• Wichtige  
Sicherheitshinweise



• Potentiometer  
Informationen



• Nützliche Informationen



• Informationen zu  
Anschlüssen



• Programmier Informationen



• Tasten Informationen

## 02. TEC100

### TECHNISCHE EIGENSCHAFTEN

Der **TEC100** ist ein multifunktionaler, eigenständiger Zugangscontroller über die Wiegand Tastatur oder einen codierten Kartenleser. Es kann aufgrund seiner verzinkten Zinklegierungsstruktur intern oder extern montiert werden, was es robust und vandalismusgeschützt macht. Die Struktur ist vollständig wasserdicht und weist eine Wasserbeständigkeit (IP68) auf.

Entwickelt, um als Sicherheitsmaßnahme autonom zu funktionieren, oder zur Zugangskontrolle an die Steuereinheit **MCA01/02/04** angeschlossen. Ideal für jede Art von Zugang, sei es gewerblich, industriell oder privat.

#### Technische Parameter

- Kapazität für 2000 Benutzer
- Geringer Stromverbrauch
- Beleuchtete Tastatur
- Interferenz System
- Unabhängige Passwörter
- Kurzschluss Schutz
- Ausgang für Sperre
- Vandalismus und wasserdicht (IP68)

Im Bausatz finden Sie folgende Komponenten:

- 01• TEC100
- 02• Lochkarte
- 03• Inbusschlüssel
- 04• Schrauben
- 05• Dübel



01•

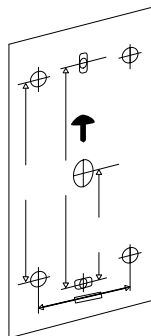

02•

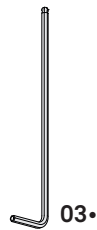

03•



05•

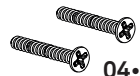

04•

## 02. TEC100

### TECHNISCHE EIGENSCHAFTEN

Die Abmessungen des TEC100 sind wie folgt:

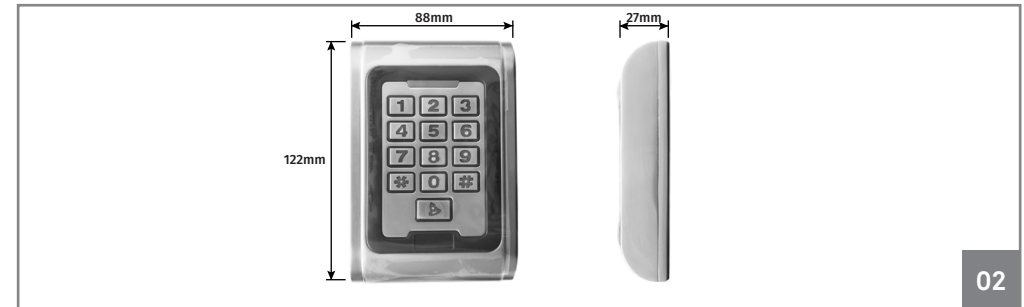

02

#### TEC100 Technische Daten

• Arbeitsspannung	12-24Vdc
• Statischer Strom	<30mA
• Leseabstand	3-8cm
• Kapazität	2000 Benutzer
• Umgebungstemperatur	-25~55°C
• Luftfeuchtigkeit	10% ~ 90%
• Ausgang für Elektroschloss	<3A
• Ausgang für Alarm	<20A
• Ausgang der Kurzschluss Schutz Zeit	<100µS
• Öffnungszeit	0 ~ 99 Sekunden (einstellbar)

#### LEGENDE:

- 01• Kartenleser
- 02• Signalleuchte
- 03• Beleuchtung Tastatur
- 04• Kingel

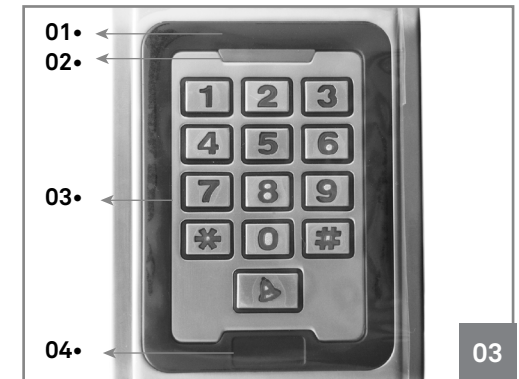

03

# 03. INSTALLATION

## ZU BEFOLGENDE SCHRITTE

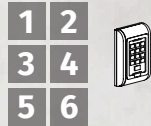

**1 DIE LÖCHER MACHEN**  
Positionieren Sie die Lochkarte (B) am gewünschten Installationsort.

**2 Löcher bohren:**  
F - TEC100 Befestigungslöcher;  
G - Bohrung für Kabeldurchführung.

**3 ENTFERNEN SIE DIE RÜCKSEITE**  
Lösen Sie mit dem Sechskantschlüssel (C), die Schrauben vollständig und entfernen Sie die hintere Abdeckung.

**4 HINTERE ABDECKUNG BEFESTIGEN**  
Setzen Sie die Dübel ein, setzen Sie die Kappe auf die Löcher und befestigen Sie sie mit den Schrauben.

**5** Führen Sie das Kabel in die Öffnung ein.

**6 GEHÄUSE DES TEC100**  
Bringen Sie den TEC100 an der hinteren Abdeckung an und ziehen Sie die Stellschrauben fest.

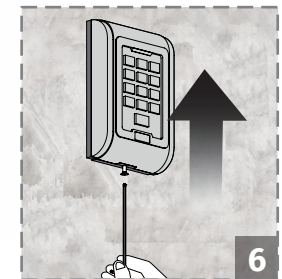
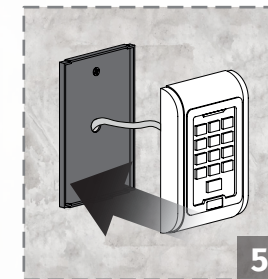
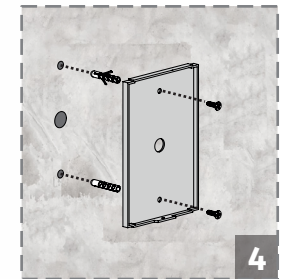
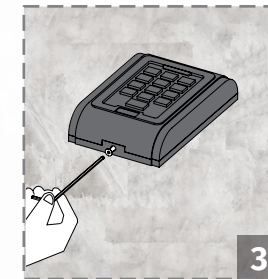
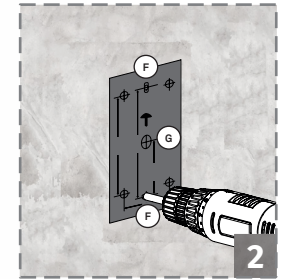
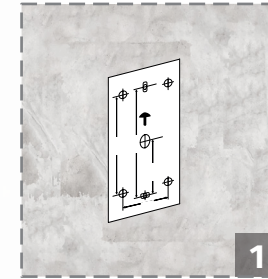

## 04. AKUSTISCH OPTISCHE ANWEISUNGEN

### TÖNE UND LICHTER

BETRIEBZUSTAND	ROTES LICHT	GRÜNES LICHT	KLINGEL
Standby	Langsam blinken	OFF	
Drücken Sie die Tasten			Di
Erfolgreich	OFF	ON	Di i i i i
Misslungen			Di Di Di
Zu Programmieren	ON	OFF	Di i i i i
Bedingung bestätigen	ON	ON	
Programmierung beenden	Langsam blinken	OFF	Di i i i i
Entsperren	OFF	ON	Di i i i i

## 05. PROGRAMMIERUNG

### PROGRAMMIERMODUS

Um die Betriebsparameter zu programmieren oder zu ändern, müssen Sie in den **Programmiermodus** wechseln (rotes Licht an). Im Programmiermodus können Sie alle gewünschten Änderungen vornehmen, ohne dass Sie den Programmiermodus verlassen und neu eingeben müssen. Nachdem Sie alle Einstellungen vorgenommen haben, verlassen Sie den Programmiermodus in den Standby-Modus (rotes Licht blinkt), um das Gerät normal zu nutzen.

OPERATION	ANWEISUNGEN
• Aktivieren Sie den Programmiermodus	* <input type="text" value="Master Code"/> # (Der Standard Mastercode ist 999999)
• Sair do modo de programação	*

## 05. PROGRAMMIERUNG

### ANFANGS KONFIGURATION

Wenn Sie das Gerät zum ersten mal nutzen, müssen Sie aus Sicherheitsgründen immer den Mastercode ändern und die Betriebsart für die Zugriffsberechtigung einstellen.

OPERATION	ANWEISUNGEN
01• Aktivieren Sie den Programmiermodus	* <input type="text" value="Master Code"/> #
02• Mastercode ändern	0 <input type="text" value="Neuer Code"/> # <input type="text" value="Neuer Code"/> #
03• Betriebsart einstellen	3 <input type="text" value="Wert"/> #
04• Programmiermodus verlassen	*

### MASTER CODE

Mit diesem Code können Sie auf den Programmiermodus zugreifen. Ohne diese Option können Sie keine Benutzerprogrammierung oder Geräteänderungen vornehmen. Der Standard Mastercode lautet **999999**.

Um den Mastercode zu ändern, rufen Sie den Programmiermodus auf und wählen Sie die folgenden Werte aus:

OPERATION	ANWEISUNGEN
• Mastercode ändern	0 <input type="text" value="Neuer Code"/> # <input type="text" value="Neuer Code"/> #

Nach dem Ändern können Sie den Programmiermodus verlassen.

### BENUTZER

Dieses Gerät kann mit oder ohne zugehörige Karte bis zu 2000 Benutzer aufzeichnen. Jeder Benutzer wird mit einer ID zwischen 1 und 2000 aufgezeichnet, die zum Zeitpunkt der Aufzeichnung ausgewählt wurde, oder mit automatischer Zuweisung, wenn mehrere Benutzer hintereinander hinzugefügt werden. Benutzer können auch eine vierstellige Sicherheits PIN (0000 bis 9999) enthalten, mit Ausnahme der PIN 1234, da dies die Standard PIN für automatisch hinzugefügte Karten ist.

• ID	Benutzernummer zwischen 1 und 2000
• PIN	4-stelliger Code, der einem Benutzer zwischen 0000 und 9999 zugewiesen ist (außer 1234)
• Karte	Karte mit integriertem Code



Die Registrierung der IDs und des Benutzernamens muss für eine spätere Abfrage aufbewahrt werden.

## 05. PROGRAMMIERUNG

### ÖFFNUNG DES TORES

Zum Entriegeln des Tors können Sie die PIN, die Karte oder beide (je nach Betriebsmodus) verwenden, während sich das Gerät im Standby Modus befindet (rotes Licht blinkt).

OPERATION	ANWEISUNGEN
• Benutzer mit PIN	Geben Sie Ihre <b>PIN</b> ein und klicken Sie auf <b>#</b>
• Benutzer mit Karte	<b>Karte lesen</b>
• Benutzer mit Karte und PIN	Führen Sie die Karte in das Lesegerät ein und geben Sie die <b>PIN</b> ein



**Seien Sie vorsichtig**, wenn Sie den **TEC100** bei hohen Spannungen verwenden (nicht in Leistungskontakten verwenden).

### FUNKTIONSART

Dies ist die Überprüfung Methode, mit der das Gerät den Zugriff auf Benutzer autorisiert. Um Änderungen vorzunehmen, müssen Sie in den Programmiermodus wechseln.

OPERATION	ANWEISUNGEN
• Karten oder PIN Eingabe	<b>3 2 #</b>
• Karten und PIN Eingabe	<b>3 1 #</b>
• Benutzer mit Karte	<b>3 0 #</b>



Der Standard Validierung Modus auf dem Gerät ist **3 2 #**. Eingang mit Karte oder PIN.

## 05. PROGRAMMIERUNG

### FUNKTIONSART: EINGABE MIT KARTE ODER PIN

In dem Funktionsart **3 2 #**, Karten oder PIN Eingabe können Sie die folgenden Vorgänge ausführen:

Diese Vorgänge können nur im **Programmiermodus** ausgeführt werden.

OPERATION	ANWEISUNGEN
• Benutzer mit PIN hinzufügen <i>&gt; Diese Benutzer werden nur mit einer PIN hinzugefügt. Wenn Sie eine Karte hinzufügen möchten, müssen Sie einen neuen Benutzer erstellen.</i>	1 Benutzer hinzufügen <b>1 Benutzer ID # PIN #</b>
	Mehrere Benutzer hinzufügen <b>1 Benutzer ID 1 # PIN # Benutzer ID 2 # PIN #</b>
• Karten Benutzer hinzufügen <i>&gt; Diese Benutzer werden nur mit einer PIN hinzugefügt. Wenn Sie eine Karte hinzufügen möchten, müssen Sie einen neuen Benutzer erstellen.</i>	1 Benutzer hinzufügen <b>1 Karte lesen #</b>
	Mehrere Benutzer hinzufügen <b>1 Karte lesen 1 # Karte lesen 2 #</b>
• Benutzer mit PIN löschen	<b>2 Benutzer ID #</b>
• Benutzer mit Karte löschen	<b>2 Karte lesen #</b>

Um den folgenden Vorgang auszuführen, müssen Sie sich im **Standby Modus** befinden.

OPERATION	ANWEISUNGEN
• Ändern Sie die PIN eines Benutzers	<b>* Benutzer ID # Alte PIN # Neue PIN # Neue PIN #</b>



# 05. PROGRAMMIERUNG

## FUNKTIONSART: KARTEN UND PIN EINGABE

In der Funktionsart **3 1 #**, Eingabe mit Karte und Pin, können Sie folgende Operationen ausführen:

Diese Vorgänge können nur im **Programmiermodus** ausgeführt werden.

OPERATION	ANWEISUNGEN
• Fügen Sie einen Benutzer mit PIN hinzu (Informationen zum Hinzufügen eines Benutzers mit ID finden Sie auf der nächsten Seite.)	1 Karte lesen # * * Karte lesen 1234 # PIN # PIN #
• Benutzer mit Karte löschen	2 Karte lesen #

Um den folgenden Vorgang auszuführen, müssen Sie sich im **Standby Modus** befinden.

OPERATION	ANWEISUNGEN
• PIN über Karte ändern	* Karte lesen Alte PIN # Neue PIN # # Neue PIN #
• PIN über ID ändern	* Benutzer ID # Alte PIN # Neue PIN # Neue PIN #

# 05. PROGRAMMIERUNG

## FUNKTIONSART: KARTEN EINGANG

In der Funktionsart **3 0 #** Karteneingabe können Sie die folgenden Vorgänge ausführen:

Diese Vorgänge können nur im **Programmiermodus** ausgeführt werden.

OPERATION	ANWEISUNGEN
• Benutzer mit Karte hinzufügen (ID wird automatisch vergeben)	1 Benutzer hinzufügen 1 Karte lesen #
	Mehrere Benutzer hinzufügen 1 Karte lesen 1 # Karte lesen 2 #
• Benutzer mit ID und Karte hinzufügen	1 Benutzer hinzufügen 1 Benutzer ID # Karte lesen #
	Mehrere Benutzer hinzufügen 1 Benutzer ID # Karte lesen 1 # Benutzer ID # Karte lesen 2 #
• Benutzer mit Kartenummer hinzufügen (ID wird automatisch vergeben)	1 Benutzer hinzufügen 1 Kartenummer #
	Mehrere Benutzer hinzufügen 1 Kartenummer 1 # # Kartenummer 2 #
• Benutzer mit ID und Kartenummer hinzufügen	Mehrere Benutzer hinzufügen 1 Benutzer ID # Kartenummer #
	Mehrere Benutzer hinzufügen 1 Benutzer ID # Kartenummer 1 # Benutzer ID # Kartenummer 2 #
• Benutzer mit Karte löschen	2 Karte lesen #

## 05. PROGRAMMIERUNG

### FUNKTIONSART: KARTEN EINGANG

• Benutzer über ID löschen      2    Benutzer ID    #

• Benutzer über Kartenummer löschen      2    Kartenummer    #



Diese Optionen kann verwendet werden, wenn der Benutzer eine Änderung vornehmen möchte, aber die Karte verloren hat.

### ALLE BENUTZER LÖSCHEN

*Diese Vorgänge können nur im **Programmiermodus** ausgeführt werden.*

OPERATION	ANWEISUNGEN
• Alle Benutzer Löschen	2    0000    #  (Mit diesem Gerät können Sie alle mit Karte, PIN oder beidem aufgezeichneten Benutzer gleichzeitig löschen.)

### TOR RELAIS AUSLÖSEZEIT

*Diese Vorgänge können nur im **Programmiermodus** ausgeführt werden.*

OPERATION	ANWEISUNGEN
• Auslösezeit des Tor Relais.	4    00 a 99    #    *  (Die Aktivierungszeit des Relais zum Öffnen des Tor kann zwischen 00 und 99 Sekunden eingestellt werden).

## 05. PROGRAMMIERUNG

### TASTATURSPERRE UND ALARMAUSGABEOPTIONEN

Wenn innerhalb von 10 Minuten 10 ungültige Karten oder 10 falsche PINs vorliegen, wird die Tastatur für 10 Minuten gesperrt, oder die interne Klingel ist für 10 Minuten aktiv, abhängig von der ausgewählten Option.

Standardmäßig ist die Tastatur entsperrt (70 #).

*Diese Vorgänge können nur im **Programmiermodus** ausgeführt werden.*

OPERATION	ANWEISUNGEN
• Tastatur und Alarm entsperrt (Standard)	7    0    #
• Tastatursperre	7    1    #
• Interne Klingel aktivieren	7    2    #

# 05. PROGRAMMIERUNG

## ZUGRIFFSKONTROLLE DURCH CODE (MCA)



Wenn ein MCA an einen TEC100 angeschlossen ist, um nur mit Code zu arbeiten, müssen die folgenden Schritte ausgeführt werden, um Ein- und Ausgänge zu registrieren.

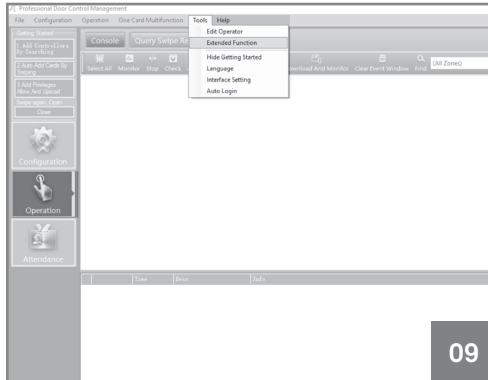

09

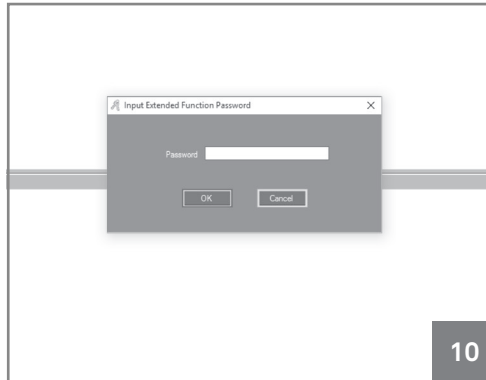

10

- 01 • Rufen Sie die "Operation" auf und wählen Sie die Registerkarte "Tools".
- 02 • Klicken Sie auf "Extended Function".

- 03 • Geben Sie das Passwort 5678 ein.

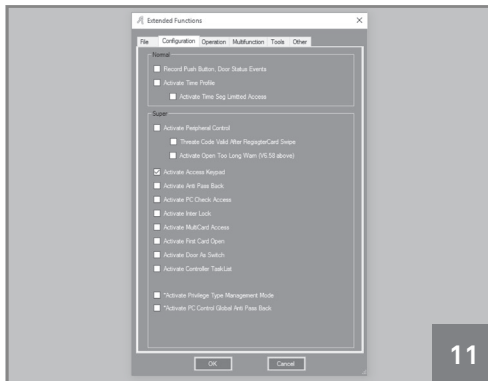

11

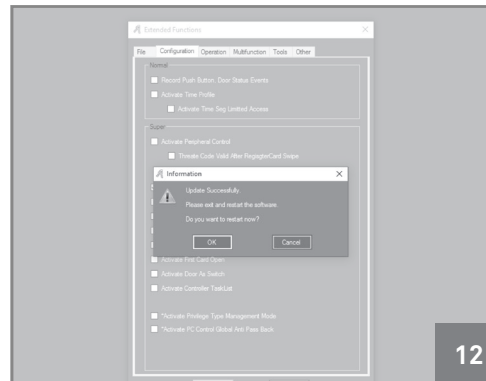

12

- 04 • Gehen Sie zu "Konfiguration" und wählen Sie "Activate Access Keypad".

- 05 • Drücken Sie "OK".



**HINWEIS:** Damit die Änderungen wirksam werden, müssen Sie das Gerät neu starten.

# 05. PROGRAMMIERUNG

## ZUGRIFFSKONTROLLE DURCH CODE (MCA)

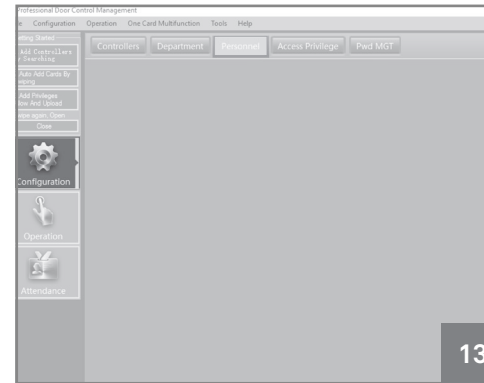

13

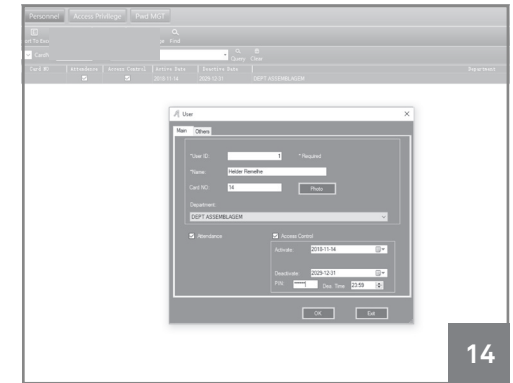

14

- 06 • Öffnen Sie "Konfiguration" und wählen Sie die Registerkarte "Personnel".

- 07 • Drücken Sie "Bearbeiten" oder doppelklicken Sie auf die Person.

- 08 • Geben Sie die erforderlichen Informationen ein und drücken Sie "OK". Später müssen Sie zur Identifizierung die Kartenummer und die PIN eingeben, z. B. : \* 14 # 123456.

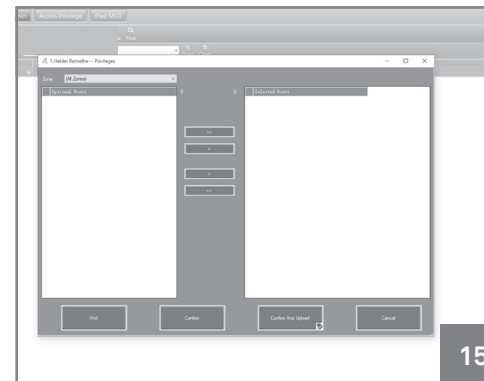

15

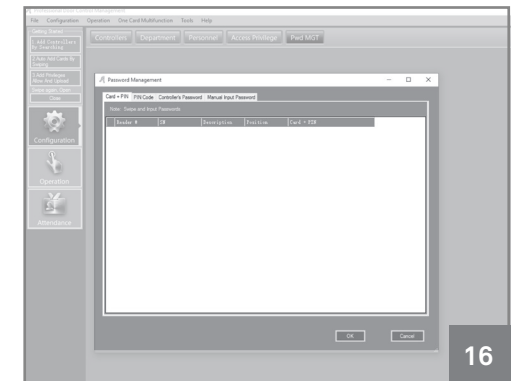

16

- 09 • Wählen Sie den Benutzer aus, dem Sie Berechtigung gewähren möchten, und klicken Sie auf "Access Privilege".

- 12 • Rufen Sie nun die Registerkarte "Pwd MGT" auf, um die gewünschte Zugriffsart (PIN-Karte) einzustellen.

- 10 • Das Feld wird angezeigt, um dem Benutzer Tore hinzuzufügen/zu entfernen.

- 11 • Um diese Ausgabe zu beenden, drücken Sie "Confirm and Upload".

## 06. ANSCHLÜSSE

### BESCHREIBUNG DES HAUPTKABELS

Zeilenfolge	Marken	Farbe	Funktionsbeschreibung
1	BELL_A	Rosa	Ein Ende der Klingeltaste
2	BELL_B	Hellrosa	Ein weiteres Ende der Klingeltaste
3	D0	Grün	Ausgangslinie WG D0
4	D1	Weiß	Ausgangslinie WG D1
5	OPEN	Gelb	Ein Ende der Ausgangstaste (Ausgangstaste des anderen Endes verbunden mit GND)
6	DC	Rot	12-24Vdc Stromeingang (Eingang + DC)
7	DC	Schwarz	12-24Vdc Stromeingang (Eingang + DC)
8	NO	Blau	Relais NO
9	COM	Lila	Relais Gemeinsames
10	NC	Orange	Relais NC

# 06. ANSCHLÜSSE

## ANSCHLUSS SCHEMA

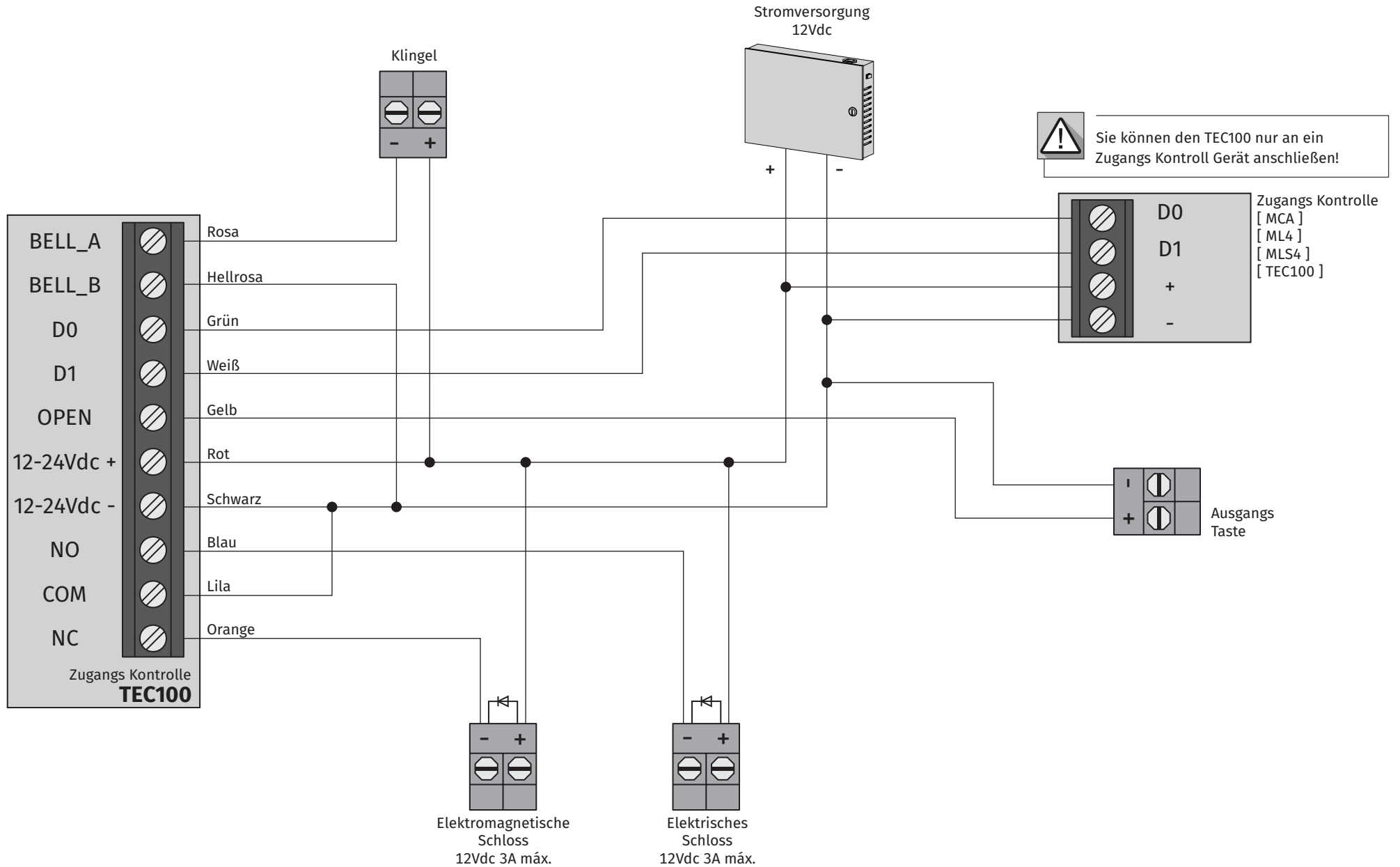

# 06. ANSCHLÜSSE

## ANSCHLUSS SCHEMA

